

COLHEDORA DE CAFÉ

# COFFEE EXPRESS

200 MULTI



**CASE II**



# COFFEE EXPRESS 200 MULTI

## COLHEDORA VERSÁTIL DE MENOR DANO AO CAFEZAL

A Case IH tem em suas colhedoras de café o que há de melhor em tecnologia de derriça. O exclusivo sistema de freio hidráulico, associado ao *design* do rolo derriçador, realiza a colheita de alta *performance* com o menor dano às plantas e menor arranquio de folhas entre todos os produtos existentes no mercado. Esse exclusivo sistema também proporciona grande versatilidade por dar a opção ao produtor de colher de forma seletiva ou plena (totalidade dos frutos).

Equipadas com motor de baixo consumo e fácil manutenção, as colhedoras Case IH apresentam também menor custo operacional, o que aumenta a lucratividade do produtor.

## MAIS BENEFÍCIOS AO PRODUTOR

- Excelência na colheita plena e seletiva, preservando a longevidade da planta
- Versatilidade e agilidade de colheita nas mais adversas condições
- Menor custo
- Maior eficiência de derriça e precisão dos ajustes

### CIRCUITOS HIDRÁULICO E ELETRÔNICO

- Controle de malha fechada de agitação e freio: maior capacidade de derriça e menor dano às plantas
- Bombas independentes mais eficientes
- Mais potência para transportadores e sopradores

### COMPONENTES DE SEGURANÇA

- Guarda-corpo retrátil e fitas antiderrapantes
- Maior segurança no acesso e manutenção

### CÂMERA LATERAL DIREITA

#### ITEM MELHORADO 2022

- Facilidade de manobra e operação

### TANQUE GRANELEIRO DE 2.000 LITROS

- Flexibilidade de operação
- Descarga simultânea à colheita
- Posição que gera estabilidade
- Tampa para evitar retorno de folhas à carga colhida

### ROLOS DERRIÇADORES

- 864 varetas por rolo
- Menor dano às plantas
- Maior derriça (inclusive de plantas de menor porte)
- Ajuste de distância dos rolos

### BAIXO CENTRO DE GRAVIDADE

- Maior segurança de operação em áreas de declive
- 3 suspensões independentes, contribui para uma melhor estabilidade e segurança.

### AUTO NIVELAMENTO

#### ITEM MELHORADO 2022

- 3 sensores independentes, contribui para uma melhor estabilidade e segurança.
- Maior qualidade de operação. • Melhor performance de nivelamento.
- 3 modos de operação (altura, inclinação e ambos).
- Sensor de detecção de contato com o solo/obstáculos e ajuste automático da altura da máquina

### CÂMERA TRASEIRA

#### ITEM MELHORADO 2022

- Facilidade de manobra e operação

### ABANADORES DE FOLHAS

- Melhor limpeza da carga colhida
- 1 abanador em cada transportador horizontal, 1 na bica lateral e 1 no tanque graneleiro

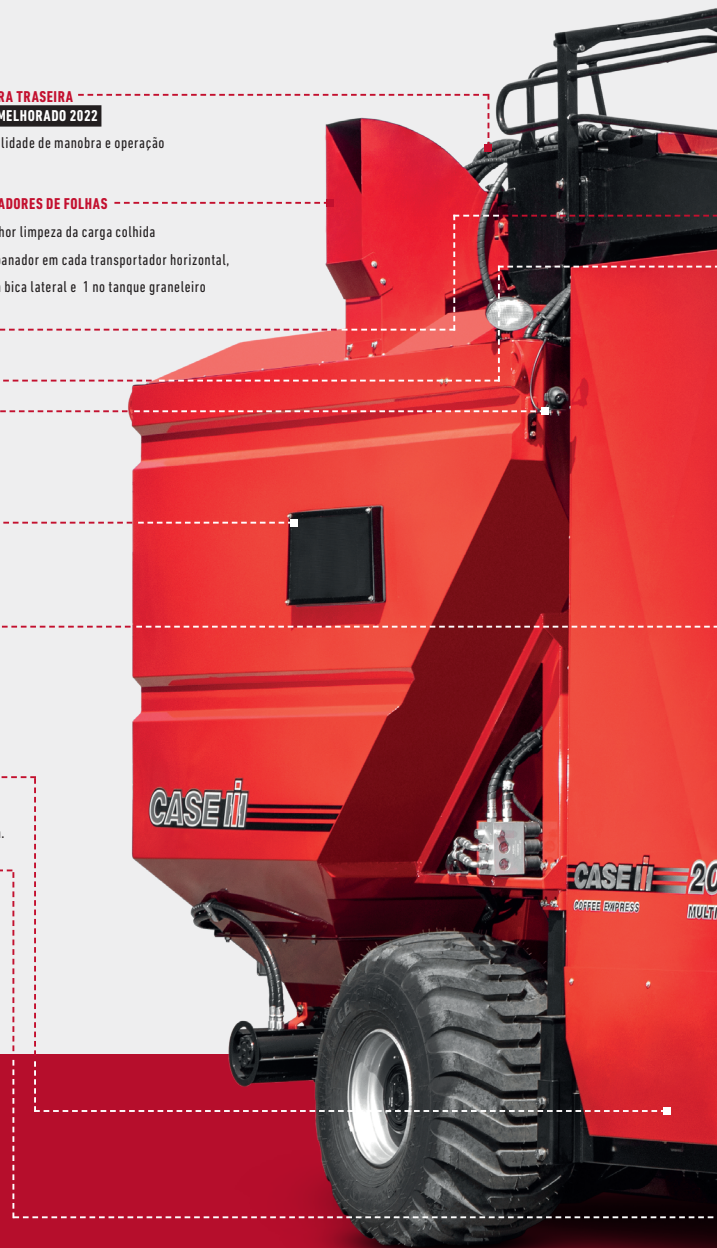





#### BICA LATERAL COM GIRO FRONTAL

- Câmera de descarga
- Facilidade de manobras
- Menor comprimento do equipamento

#### CABINE ITEM MELHORADO 2022

- De fácil acesso e ergonômica
- Novo monitor PRO700
- 4 câmeras integradas a monitor
- Nova alavanca multifuncional – todas funções de operação – maior ergonomia
- Todos os ajustes feitos pelo operador de dentro da cabine

#### MOTOR DE 75 CV

- Mais potência para as funções da máquina
- Baixo consumo

#### TANQUE DE COMBUSTÍVEL DE PLÁSTICO

- 75 litros de capacidade

#### BAIXO RAIO DE GIRO

- 3 rodas que facilitam a manobra

#### TRANSPORTADOR HORIZONTAL

- Estrutura reforçada para as diferentes condições de trabalho
- Câmera de direcionamento e altura **ITEM NOVO**

#### PALHETAS RECOLHEDORAS RETRÁTEIS COM AJUSTE DE INCLINAÇÃO

- Recobrimento do caule da planta para recolhimento dos frutos derrçados
- 2x mais palhetas de tamanho reduzido
- Redução das perdas de chão



# COFFEE EXPRESS 200 MULTI

ERGONOMIA, FÁCIL AJUSTE DE COLHEITA  
E VISIBILIDADE

## NOVA Cabine do operador

- Ampla área envidraçada
  - Maior visão nas manobras
  - Visão dos rolos agitadores trabalhando
- Climatizador de ar proporciona melhor ambiente ao operador
- Predisposição para sistema de som
- Todos os ajustes realizados de dentro da cabine pelo operador
- Novo display por onde as funções e informações da máquina podem ser acessadas.

De dentro da cabine, o operador consegue visualizar e fazer os ajustes da colhedora em 1 minuto. Outras colhedoras demoram pelo menos 30 minutos e o ajuste se altera com o uso e o tempo.

Todos os ajustes de colheita realizados de dentro da cabine (vibração e força do freio), por apenas uma pessoa, sem ter que sair para isso.







## NOVO Monitor PRO700

- Sistema mais intuitivo
- Telas configuráveis
- Maior precisão no ajuste dos sistemas de agitação e freio hidráulico dos rolos
- Contadores de giros digitais no monitor
- 4 Câmeras integradas ao monitor



## NOVA Alavanca Multifuncional

- Controles mais bem localizados – todas funções de colheita em uma única alavanca multifuncional
- Facilidade de operação
- Melhor ergonomia





# NOVAS CÂMERAS

## FACILIDADE DE OPERAÇÃO

### Monitor PR0700

- Todas 4 câmeras integradas ao monitor
- Display e alternância de câmeras intuitivo

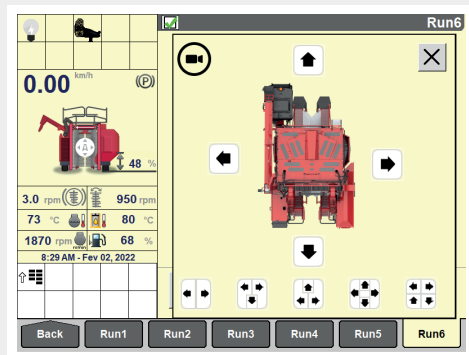

### Lateral direita

- Eliminação do “ponto cego”
- Facilidade de manobras



### Recolhedores e transportador horizontal

- Melhor alinhamento da máquina
- Menor dano aos troncos das plantas
- Ajuste de altura de colheita

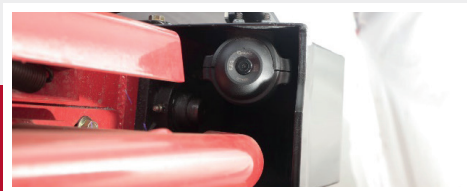



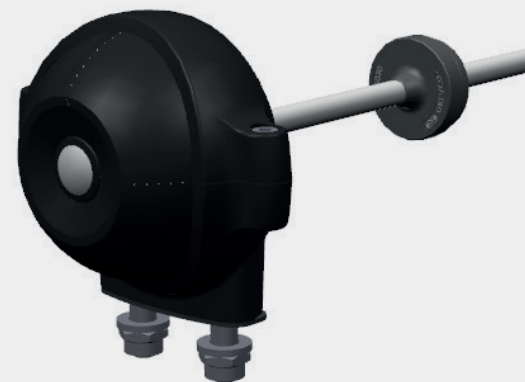

## Bica lateral

- Visibilidade da descarga
- Facilidade de ajuste de posicionamento da bica



## Traseira

- Visibilidade de manobras

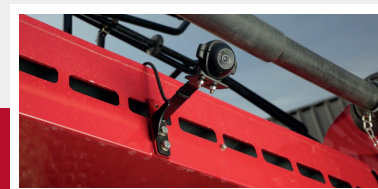



# AUTO NIVELAMENTO E SUSPENSÃO INDEPENDENTES

## Sistema de auto nivelamento

- Maior qualidade de colheita
- Menor dano às plantas
- Menor perda de chão
- Facilidade de operação
- Fácil utilização
- Integrado ao monitor PRO700
- 3 modos de auto nivelamento

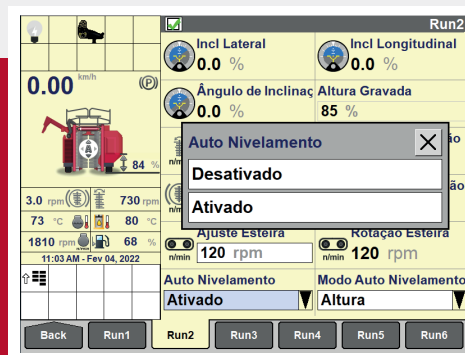
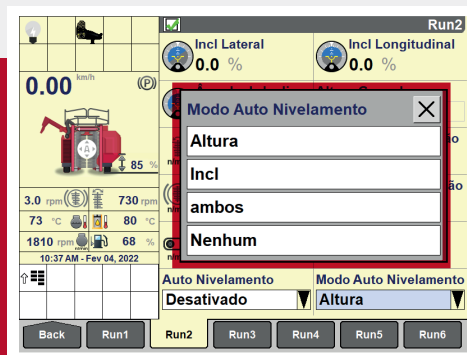
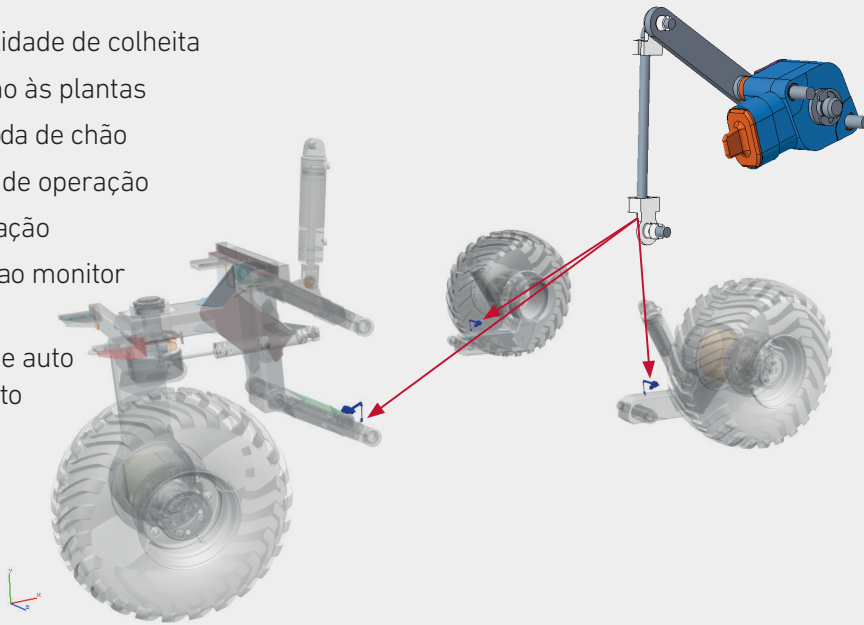



# SISTEMA DE DERRIÇA

MAIOR EFICIÊNCIA COM MENOR DANO ÀS PLANTAS

## Rolos agitadores

- 2 rolos
- 36 flanges/rolo – 72 meias-luas/rolo
- 864 varetas por rolo
- Direcionador de ponteiros para colheita até os frutos mais elevados
- Maior contato com a planta e menor necessidade de arrasto das varetas nos galhos, proporcionando melhor derricha com menor arranquio de folhas e dano nos caules e galhos
- Ajuste de distância dos rolos (80mm de curso)

## Caixas da agitação e agressão

- Responsável pela agitação e rotação dos rolos
- Ajustes realizados de dentro da cabine pelo operador

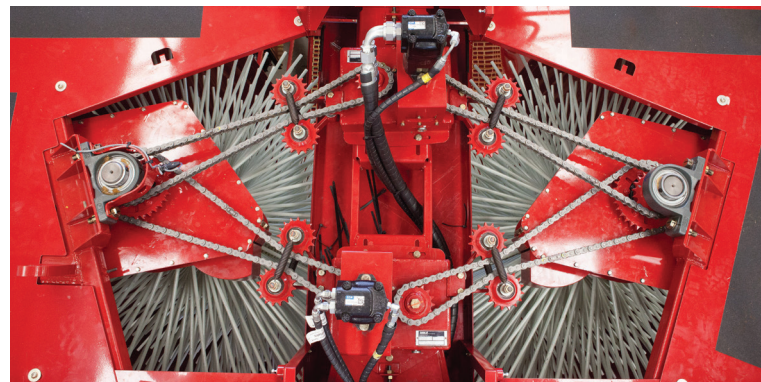



## Ponteira do transportador horizontal

- Mais curta e rebaixada
- Levante da saia da planta (inclusive de plantas de pequeno porte)

## Hastes frontais para levantar a saia das plantas

## Palhetas recolhedoras retráteis

- Palhetas tipo “espinha de peixe” com molas que recobrem o caule da planta e direcionam os frutos derrichados para os transportadores horizontais.







## 2 rolos agitadores com o maior número de varetas (864 por rolo)

- Mancais de ajuste da abertura do rolo
- 864 varetas por rolo
- Maior capacidade de derriça de plantas de porte mais baixo (novas) e inclusive plantas mais altas.

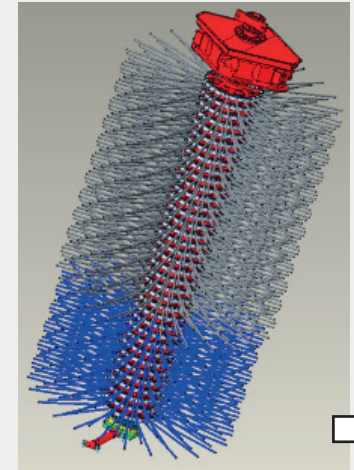

Cilindro hidráulico para ajuste da distância dos rolos derriçadores

Botões para ajustes da abertura dos cilindros derriçadores

## Benefício do grande número de varetas e disposição em “colmeia”

- Maior contato com a planta
- Menor necessidade de arraste e agressão para desprendimento de grãos
- *Design* em colmeia permite que os ramos movimentem mais internamente nas varetas e evita danos mecânicos à planta, o que, associado ao grande número de varetas, proporciona ótima eficiência de derriça
- Menor dano às plantas (arranquio de folhas, quebra de galhos e perfuração do caule)

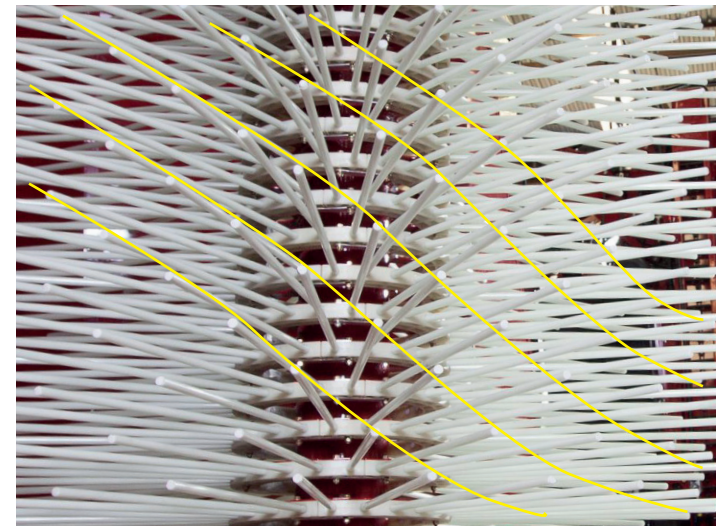



# SISTEMA DE RECOLHIMENTO

MENORES PERDAS DE CHÃO

## Altura mínima de colheita

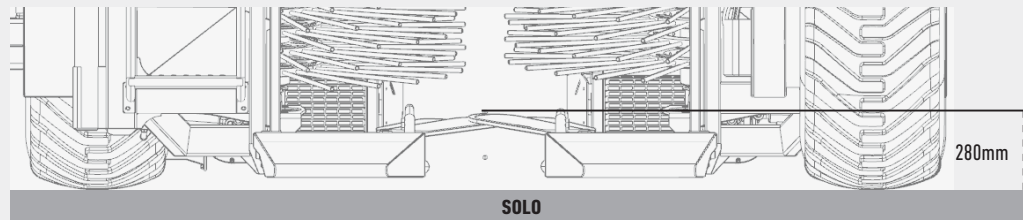

A chapa defletora no final do transportador horizontal também contribui para a redução de perdas de café para o chão ao erguer os ramos inferiores do cafeeiro.

Menor flexibilidade de curso para cima e para baixo, evitando assim que grãos de café entrem por baixo das palhetas e se transformem em perda de chão.

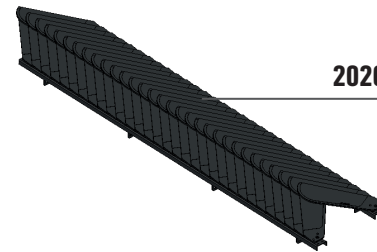
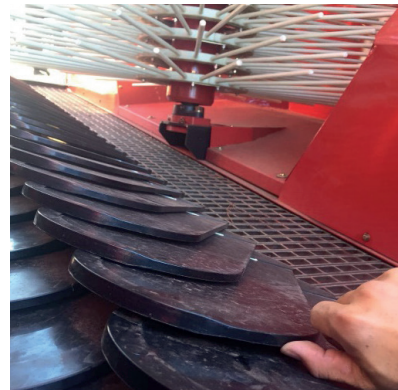

CE200 Multi: 62 palhetas

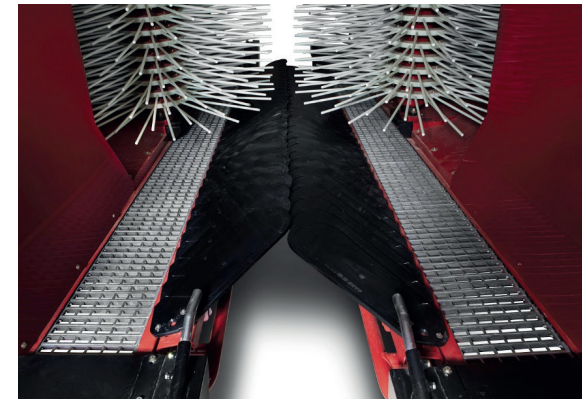







# SISTEMA DE TRANSPORTE

## Transportador transversal

- Esteira de borracha com taliscas emborrachadas
- Recebimento dos frutos do transportador vertical e direcionamento ao transportador lateral (“bica de descarga”)

## Transportador horizontal

- Conjunto de corrente e taliscas reforçadas
- Primeiro transporte dos frutos derrichados
- Primeiro estágio de limpeza
- Chapa defletora externa para levantar melhor a saia da planta







### □ **Bica lateral com giro frontal**

- Menor comprimento da colhedora
- Facilidade de manobras

### □ **Transportador vertical**

- Elevador composto de taliscas que levam os frutos para a parte superior
- Taliscas plásticas de menor atrito que reduzem embuchamento e danos aos frutos
- Janela de acesso bipartida com dobradiça

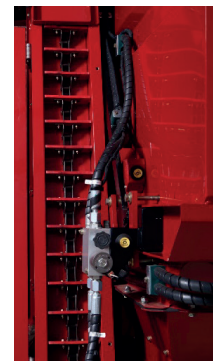

### □ **Ajuste de velocidade e reversão do transportador horizontal**

- Melhor adequação do transporte às condições e volume de frutos a ser colhido
- Reversão da direção da esteira em caso de embuchamento
- Reversão pode ser feita também pela alavanca multifuncional.
- Ajuste da velocidade das esteiras é feito pelo display.

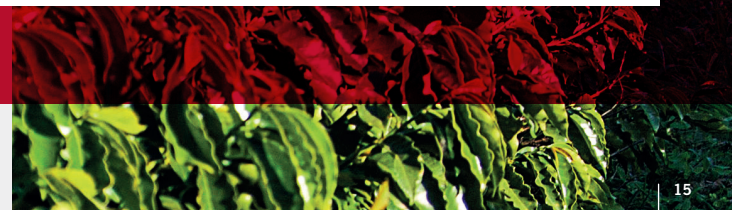



# SISTEMA DE LIMPEZA

## Ventilador dos abanadores

- Acionado pelo sistema hidráulico
- Com tampa perforada para evitar a entrada de sujeira externa.

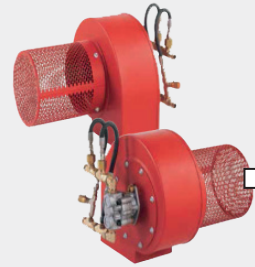

## Abanador do transportador horizontal

- Primeiro estágio de limpeza
- Abanador com saída de ar para a frente e para trás que "revira" as folhas para a parte frontal, fazendo com que os frutos entrem no meio das taliscas e não se percam sobre as folhas.

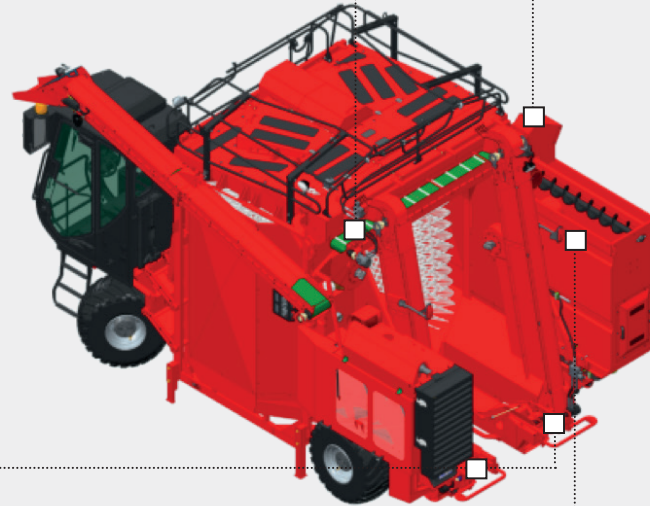

## Ajuste da velocidade do vento no abanador horizontal

- Controle regulável da velocidade do vento no abanador horizontal (primeira limpeza)









# COFFEE EXPRESS 200 MULTI

VERSATILIDADE, AGILIDADE E BAIXO CUSTO OPERACIONAL

## Estabilidade

- Baixo centro de gravidade
- Centro de gravidade que melhora ainda mais devido a:
  - Lado esquerdo = motor
  - Lado direito = tanque graneleiro

## Facilidade de manobra e colheita em áreas inclinadas

- Sistema de 3 pneus (frontal com grande esterçamento) proporciona baixo raio de giro, facilitando ainda mais a manobra



## Versatilidade – Tanque graneleiro

- Possibilidade de descarga simultânea à colheita
- Tampa do tanque para evitar que folhas caiam na carga colhida
- Sensor do volume dentro do tanque
- Janela de acesso



**BAIXO CONSUMO**  
DE COMBUSTÍVEL (APROX. 6L/H)

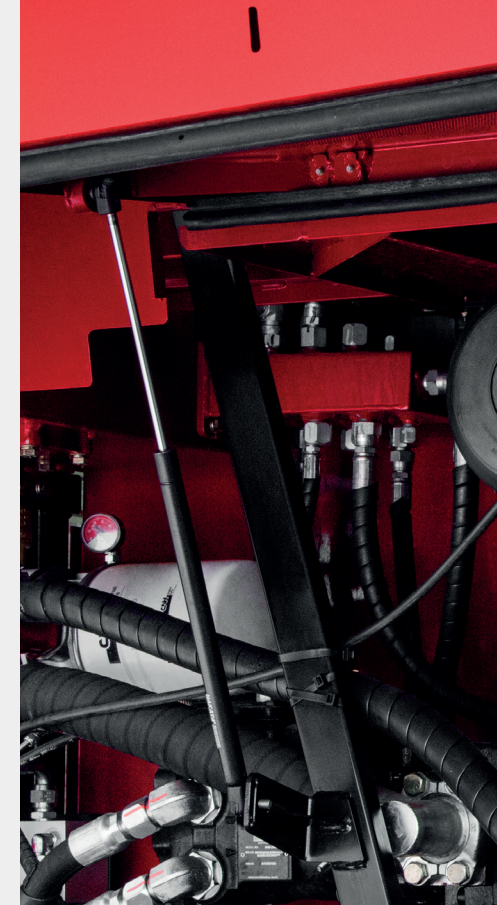



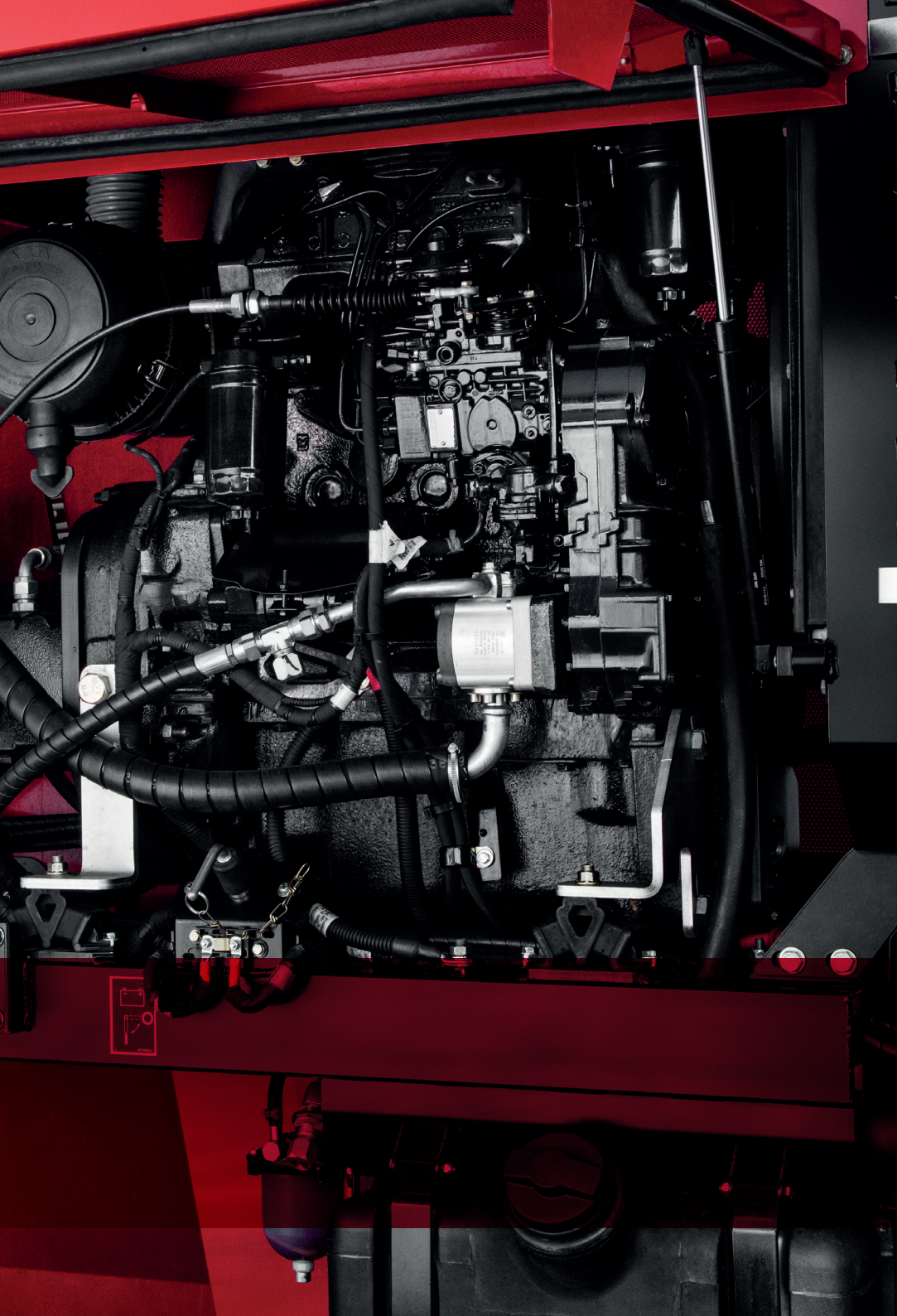

## Motor FPT S8000 TIER 3

- Atendimento à lei de emissões
- 75 hp a 2.300 rpm (nominal)
- 67 hp a 1.800 rpm (velocidade de colheita)
- 3 cilindros
- Sistema de injeção mecânica
- Tampa do motor com sistema de abertura com pistão
- Baixo consumo de combustível (aproximadamente 6 litros/hora) – de 20% a 55% menos que os principais concorrentes
- Nova tampa do motor e sistema de arrefecimento
- Chave mestra da bateria na caixa do motor com fácil acesso
- Tanque de combustível com 75 litros de capacidade





# ESPECIFICAÇÕES E DIMENSÕES

	CE200
<b>DIMENSÕES/PESO</b>	
Distância entre os eixos do rodado	3.290 mm
Distância entre os eixos dos agitadores	1.400 mm
Comprimento total	5.730 mm
Altura total	3.685 mm
Ajuste de altura	475 mm
Largura operacional	3.500 mm
Largura de transporte	3.500 mm
Espaço livre entre palhetas dos agitadores	480 mm
Espaço livre após os eixos agitadores	1.900 mm
Pneus	500/60 - 15.5
Peso total	6.900 kg
<b>DEMAIS CARACTERÍSTICAS</b>	
Número de operadores necessários	1
Velocidade máxima de transporte	8 km/h
Consumo	aprox. 6L/h
Velocidade de colheita	400 a 2.000 m/h
Altura de colheita (máxima)	3.900 mm
Espaçamento entre linhas (mínimo para ensaço traseiro)	2.800 mm
Número de hastes = Longa (576 mm)	1.248
Número de hastes = Curta (520 mm)	480
Ajuste da distância dos rolos derrçadores	80 mm de curso
Rotação do rolo derrçador	Até 0,5 volta/min
Recolhedor (tipo)	Palhetas retráteis
N° de palhetas retráteis	62
Altura mínima dos recolhedores	280 mm
Declividade máxima de trabalho	20%
<b>RESERVATÓRIOS</b>	
Combustível	75 L
Hidráulico de transmissão	55 L
Hidráulico de circuito funcional	100 L
<b>SISTEMA DE LIMPEZA</b>	
Transportador com abanador de folhas	Pré-limpeza
Transportador lateral c/ abanador de folhas	Limpeza final
Abanador pré-descarga no graneleiro	Sim
<b>SISTEMA DE DESCARGA</b>	
Bica lateral	Sim
Opcional tanque graneleiro	Standard
<b>SISTEMA DE ARMAZENAMENTO</b>	
Tanque graneleiro com capacidade de 2.000 litros, que pode ser descarregado com a máquina em colheita	Sim
<b>CABINE</b>	
Cabine lateral fechada equipada com todos os comandos	Sim
Climatizador	Sim
Coluna de direção com regulagem de altura e posição	Sim
Assento com ajuste de peso e altura	Sim

	CE200
<b>TRANSMISSÃO/FREIO/DIREÇÃO</b>	
Hidrostática	Sim
Circuito fechado de alta pressão com bombas	Sim
Motores de pistões com transmissão seletiva nas 3 rodas	Sim
Direção hidráulica com <i>load-sensing</i>	Sim
<b>MOTOR (COFFEE EXPRESS 200)</b>	
Motor FPT	S8000 Tier 3
Potência	75 cv (55 kW)
Rotação nominal	2.300 rpm
Cilindros	3
Cilindrada	2,93 L
Radiador refrigerado a água com hélice de 17 pol.	Sim
Combustível	Diesel
Filtro de ar seco, 2 elementos e indicador de saturação	Sim
<b>CONSOLE LATERAL</b>	
Controle de agressão do sistema de derrça	Sim
Controle de rotação dos contrapesos	Sim
Controle de velocidade por <i>joystick</i>	Sim
Controle de rotação do motor diesel	Sim
Controle de nivelamento hidráulico	Sim
Controle dos transportes (liga/desliga)	Sim
Controle de sopradores (liga/desliga)	Automático
Detector de falhas no sistema ( <i>shut down</i> )	Sim
Freio de segurança/estacionamento	Sim
Limpador de para-brisas com injetor de água	Sim
Chave de ignição	Sim
Buzina no <i>joystick</i>	Sim
<b>DISPLAY</b>	
Luze indicadores de carga do alternador, pressão de óleo do motor, nível do óleo hidráulico, travamento dos transportadores, temperatura do líquido de arrefecimento	Sim
Velocímetro	Sim
Tacômetro do motor diesel	Sim
Indicador de nível de combustível	Sim
<b>TRATOR (COFFEE EXPRESS 100)</b>	
Potência recomendada	N/A
Rotação da tomada de força	N/A
Potência mínima na tomada de força	N/A
Capacidade de levante	N/A
Número de estrias da tomada de força	N/A
Largura máxima	N/A
Corrente mínima do alternador	N/A

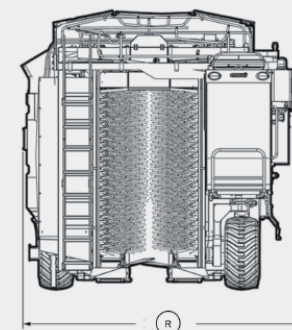

R. 3830 mm

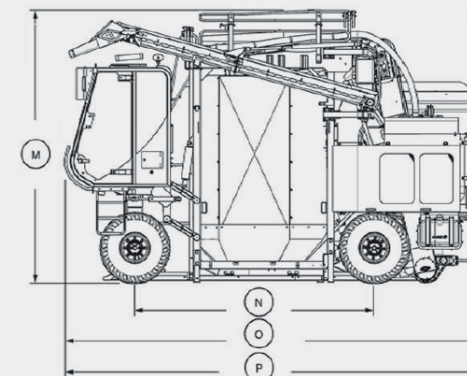

M. 3685 mm  
N. 3290 mm

O. 5680 mm  
P. 5730 mm

CIH-B1040 - 07/2022



☎ 0800 500 5000  
📞 WhatsApp 31 2107-2055

Central de relacionamento com o cliente. 24 horas por dia, 7 dias por semana.

caseih.com.br  
📱 📺 📷 CaselHBrasil